

主要規格

▼接續部

法蘭 ANSI 300, 150, JIS10K

▼壓力範圍

鑄鐵▼

0.3~10 kg

鑄鋼▼

0.3~40 kg

不鏽鋼▼

0.3~40 kg

▼工作溫度

-5°C ~ 300°C

▼適用流體

與不鏽鋼兼容的蒸汽 / 空氣 / 液體

全口徑安全閥

型號: SV-FB9.5

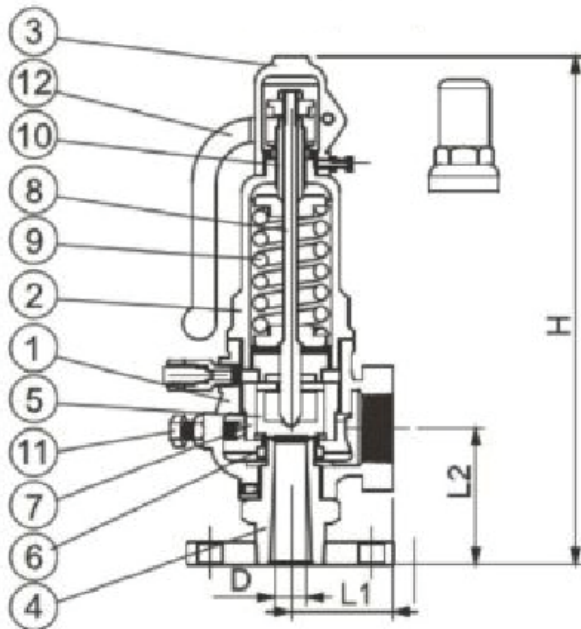

因應客製化形式多變，照片僅供參考，實際外型請與業務確認。
(本型錄文句規格若有更動，以最新版本為準)

材質表

No.	零件名稱	材質		
1	閥體	FC20	SCS13	WCB
2	閥蓋	FC20	SCS13	WCB
3	帽蓋	FC20	SCS13	WCB
4	閥座	SUS304	SUS304	SUS304
5	閥盤	SUS304	SUS304	SUS304
6	下環	SCS13	SUS304	SUS304
7	上環	BsBm	SUS304	SUS304
8	閥桿	SUS304	SUS304	SUS304
9	彈簧	SUP6	SUS304	SUS304
10	調整螺絲	SUS410	SUS304	SUS304
11	下環固定螺絲	SUS310	SUS304	SUS304
12	拉桿	WCB	SUS304	SUS304

尺寸圖

口徑	喉徑面積		揚程	出入口中心		高
	dt	n(mm)		L1	L2	
20*15*25	15	176.6	3.8	50	77	273
20*19*32	19	283.3	5	64	87	322
40*30*50	30	706.5	7.5	71	113	405
50*38*65	18	1133.5	9.5	85	125	450

單位：mm